

カスタム製品引き合いフォーマット

 コピーして
お使い下さい

年 月 日

14

カスタム製品

御社名 / 部署名	御住所
御担当者名	TEL _____ FAX _____

代理店	有 無	御担当者名
	代理店名 スズデン株式会社 FAクーポン	TEL 047-703-2015

標準筐体型番			
標準筐体の サイズ違い寸法	W(幅)	H(高さ)	D(奥行)
数 量			
希望納期	通常納期	スーパー納期	スーパー納期は別途単価となります
加工内容	加工内容は図面または14-51Pなどに図でご説明下さい。		
CADデータ	DXF ・ DWG		

必要項目にチェックして下さい。

インクジェット印刷	データ	AI PDF EPS その他() アウトライン化、CMYKモードの設定をお願いします。		
表面シート	図面データ	DXF DWG その他()		
	印刷データ	AI PDF EPS その他() アウトライン化、CMYKモードの設定をお願いします。		
シルク印刷	版 下	タカチにて作成 支給 製版する場合は文字位置、高さ、書体、色をご指定下さい、 ロゴマークが入る場合は、ご注文時支給して下さい。		
文字彫刻		文字位置、文字高さ、書体、色をご指定下さい。		
加工断面の塗装 アルマイト、メッキ処理				
塗 装	指定色	(社) 日本塗料工業会の色見本帳色番号または色サンプル品でご指定下さい。		
	指定塗料	粉体 耐候性 導電性 その他()		
	仕 上	平塗り レザートーン ワントーン つやあり つやなし		
アルマイト	仕 上	ヘアライン その他()		
	色	ブラック シルバー カラーアルマイト()		
導電処理	方 法	導電塗装 無電解メッキ クリアアロジン 導通加工 その他()		
組立て部品取付	種 類	クリンチングファスナー スタッド溶接 アクリル インサートナット ヘリサート その他		
オプション部品	型 番	数 量	型 番	数 量
備 考				

型番目次/
Photo
INDEXプラスチック
ケースキャリング
ケース防水・防塵
樹脂ボックス防水・防塵
アルミ/
ステンレス
ボックス端子ボックス/
防水コネクタ/
ケーブル
グランドアルミ
フレーム/
ヒートシンク
ケースアルミサッシ
ケースメタル
ケースフリーサイズ
ケース/
フリーサイズ
パネルラックケース/
サブラック棚板/
ラックパネル電池ホルダー/
電池ボックスアクセサリ
/機構部品

カスタム製品

技術資料/
各種ご案内

加工図面についての注意点

CAD(DXF/DWG)で頂いた場合、データ通りに加工いたしますので間違いの無いようお願いいたします。
紙図面で頂く場合は下記をご参照の上、ご送付下さい。

作図

文字が小さすぎて潰れてしまったり、実線 破線が不明確な場合、確認するのに時間を要します。作業者に加工内容が伝わる作図をお願いいたします。

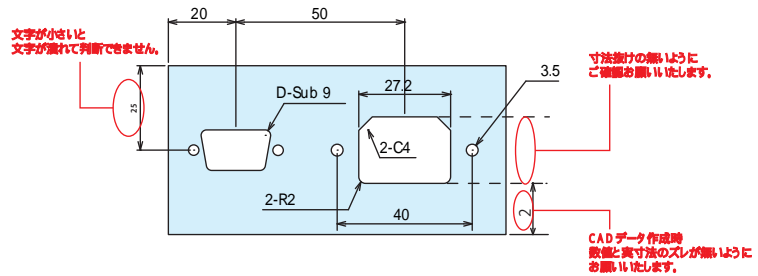

寸法抜け

図面のチェックはしていますが加工途中で寸法抜けや矛盾な箇所が発覚する場合がございます。機械を止めて回答を待たなければならぬので作図の際はご注意ください。

変更箇所

加工変更や寸法変更などがあった場合、見落とさない為に図面をひと目見て変更箇所が分かるような印や文言の記載をお願いいたします。

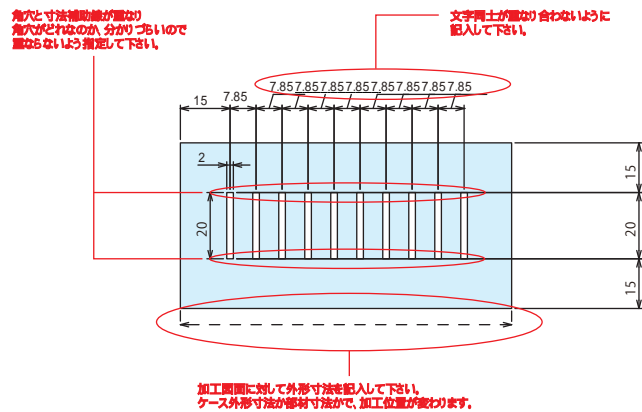

矢視

部品図や加工面だけの図だと矢視が分かりません。詳しくは P14-50 『方向性の注意点』をご参照下さい。

当社Webサイトにて製品のCADデータ(DXF/DWG)を無料でご提供しています。

方向性の注意点

矢視が不明確な製品は加工できません。
三角法や立体図以外の表現の場合は、必ず向きをご指示下さい。

ボスの位置

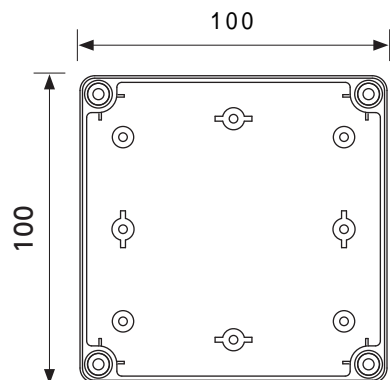

真四角サイズの製品はW寸法とD寸法が同じでもボスの位置が違う製品がございます。

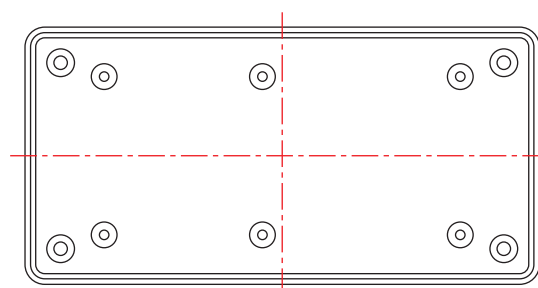

中央のボスの位置がセンターではなく片側よっている製品があります。

加工図にボスの位置を記載しケースの向きをご指示ください。

上下の向き

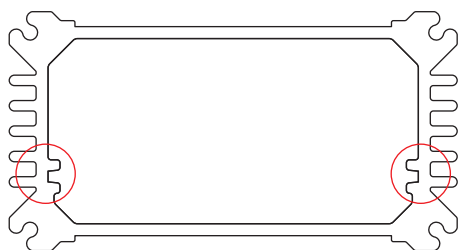

外観面は同じでも内側にシャーシ取付用の溝があります。
加工する場合は上下の向きをご指示ください。

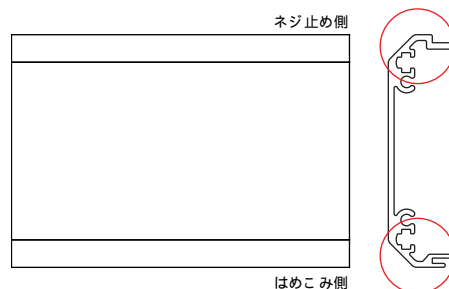

FCシリーズなどのフレームに加工の場合、はめ込み側とネジ止め側で上下の向きが異なります。必ず上下の向きをご指示下さい。

その他の向き

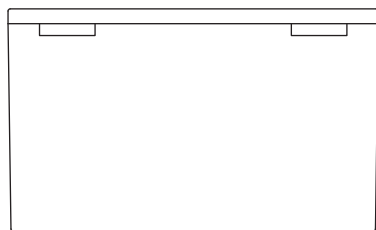

SWシリーズは上カバーの片側にオープン用の溝があります。
上カバーに加工の場合は向きをご指示下さい。

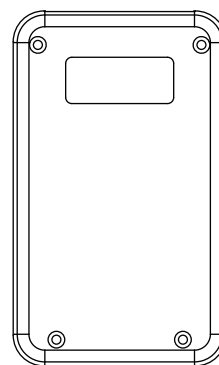

LCシリーズなどの片カバーに銘板用入子がある場合は、加工面の向きをご指示下さい。

型番目次/
Photo
INDEX

プラスチック
ケース

キャリング
ケース

防水・防塵
樹脂ボックス

防水・防塵
アルミ/
ステンレス
ボックス

端子ボックス/
防水コネクタ/
ケーブル
グランド

アルミ
フレーム/
ヒートシンク
ケース

アルミサッシ
ケース

メタル
ケース

フリーサイズ
ケース/
フリーサイズ
パネル

ラックケース/
サブラック

棚板/
ラックパネル

電池ホルダー/
電池ボックス

アクセサリ
/機構部品

カスタム製品

技術資料/
各種ご案内

加工図面

▲ ご注意

図面は三角法で表現して下さい。

方向性が複雑なものは、右図のA～Fでご説明下さい。

部品の多い組立ケース等はなるべく部品ごとの図面を添付して下さい。

公差がある場合は必ずご記入下さい。

フリーハンドで簡単に記入して頂いて結構です。

CADデータ (DXF・DWG) のご使用を推奨いたします。メールにて配信して下さい。

P14-49～50「加工図面についての注意点」「方向性の注意点」をご参照下さい。

